



www.medeos.cz  
*S námi na to nejste sami*



# SCHODIŠŤOVÁ PLOŠINA ASCENDOR PLG7



**EASY  
HOME**

## NÁVOD K POUŽITÍ

ŠIKMÁ SCHODIŠŤOVÁ PLOŠINA







# Návod k použití

## Schodišťová plošina ASCENDOR PLG7

Vydáno: 19. 5. 2020

**Medeos s.r.o.**

Domažlická 1256/1

130 00 Praha 3

Česká republika

Tel.: +420 800 866 866

[www.medeos.cz](http://www.medeos.cz)

## OBSAH

1.	Úvod.....	5
2.	Popis plošiny.....	6
2.1	Pohled na ovládací prvky.....	6
2.2	Pohled na schodišťovou plošinu.....	6
2.3	Seznam částí a ovládacích prvků.....	7
2.4	Servisní přístupový kryt pojistkové skříňky.....	7
3.	Zamýšlený rozsah operací.....	8
3.1	Záruční podmínky.....	9
3.2	Nezbytná kvalifikace obsluhy.....	9
3.2.1	Uživatel.....	9
3.2.2	Montážní mechanik.....	9
3.2.3	Technici servisu a údržby.....	9
3.2.4	Obsluha plošiny.....	9
3.3	Povinnosti provozovatele plošiny.....	10
4.	Obecný popis.....	11
4.1	Certifikační a výstražné štítky plošiny.....	11
5.	Bezpečnostní pokyny.....	12
5.1	Klíčové symboly.....	12
6.	Obsluhování plošiny.....	15
6.1	Ruční dálkový ovladač.....	15
6.2	Ovládací prvky na plošině.....	15
6.2.1	Ovládání pomocí nástěnných nebo ručních ovladačů.....	15
6.2.2	Ovládací prvky přímo na plošině.....	15
6.3	Přivolávání plošiny.....	16
6.3.1	Přivolávání plošiny z horní stanice.....	16
6.3.2	Přivolávání plošiny ze spodní stanice.....	16
6.4	Přístup k plošině.....	16
6.5	Jízda plošiny.....	17
6.6	Uvedení plošiny do parkovací polohy.....	17
6.7	Jak si počínat v případě neočekávaného zastavení.....	17
6.7.1	Nouzový provoz.....	18
6.7.2	Nouzový záchranný postup.....	19
7.	Pokyny k provozu a nabíjení.....	20
7.1	Automatické vypnutí.....	20
7.2	Nabíječka.....	20
7.3	Popis nabíjecího cyklu.....	20
8.	Bezpečnostní prvky.....	20
8.1	Bezpečnostní bariéry a nájezdové rampy.....	20
8.2	Nouzová brzda.....	21

8.3	Kontaktní lišta.....	21
8.4	Kontaktní senzory na nájezdových rampách.....	21
8.5	Tlačítko nouzového zastavení.....	21
8.6	Nouzové volání prostřednictvím zvukového signálu.....	21
8.7	Senzory pro ochranu prstů.....	21
9.	Volitelné doplňky.....	22
9.1	Tísňové volání.....	22
9.1.1	Zahájení hovoru.....	22
9.1.2	Průběh hovoru.....	22
9.2	Nástěnný dálkový ovladač.....	22
9.3	Ruční dálkový ovladač.....	23
9.4	Přední nájezdová rampa.....	23
9.5	Sklopné sedadlo z nerezové oceli.....	23
9.6	Barevné LED osvětlení.....	23
9.7	Syntetizovaný hlasový modul.....	24
9.8	Zvukový a optický výstražný signál.....	24
9.9	Povrchová úprava z nerezové oceli.....	24
9.10	Venkovní instalace.....	24
9.11	Zvýšená nosnost 300 kg.....	25
9.12	Dlouhá 30 cm nájezdová rampa.....	25
10.	Prohlášení o shodě.....	26
11.	Provozní stav.....	27
12.	Průvodce řešením problémů.....	28
12.1	V případě technické poruchy.....	28
12.2	Reakce na technické poruchy.....	28
13.	Demontáž a likvidace.....	38
14.	Přeprava.....	38
15.	Instalace a uvedení do provozu.....	38
16.	Instalace pojezdových kolejníc.....	38
17.	Údržba.....	39
17.1	Obecná údržba.....	39
17.2	Kontrola nouzových funkcí.....	39
17.3	Údržba baterií.....	39
17.4	Každoroční kontrola údržby.....	40
17.5	Každoroční inspekce autorizovaným inspektorem.....	40
18.	Technický list.....	41

<b>Verze:</b>	<b>Vydáno:</b>	<b>Revize:</b>
<b>V3.00</b>	19.05.2020	Nová verze pro schodišťové plošiny řady 10

<b>Typ plošiny:</b>	<b>Série:</b>
<b>PLK8</b>	PLK8-10-xx

## ! UPOZORNĚNÍ !



Před použitím této schodištvé plošiny si prosím podrobně přečtete návod k obsluze. Ujistěte se také, že všechny ostatní osoby používající tuto plošinu, si přečetly a plně porozuměly obsahu této příručky.

Z tohoto manuálu nemohou být odvozeny žádné právní důsledky.

Obsah a technické údaje obsažené v této příručce mohou být podle uvážení výrobce změněny bez předchozího upozornění.

## 1. ÚVOD

Tento návod k použití byl navržen tak, aby Vám pomohl při každodenním používání plošiny. Vyzýváme Vás k důkladnému nastudování tohoto manuálu a k seznámení se všemi funkčními možnostmi, které Vám tento produkt nabízí.

Dodržujte prosím národní i mezinárodní předpisy o ochraně zdraví a bezpečnosti, a tím zajistěte bezpečnost sebe i všech ostatních uživatelů tohoto produktu.

**Poznámka:** Tato část uživatelské příručky je určena osobám, které jsou odpovědné za provoz plošiny.

## 2. POPIS PLOŠINY

### 2.1 Pohled na ovládací prvky

Palubní ovládací prvky na plošině

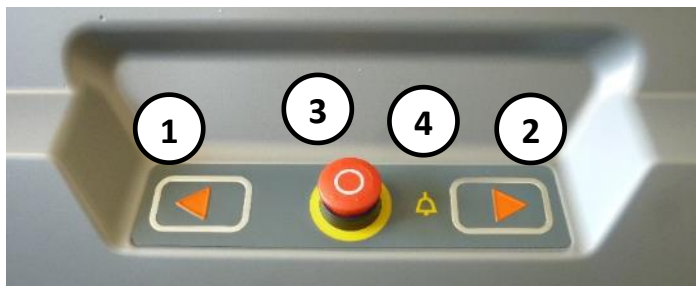

Nástěnné dálkové ovladače



Ruční dálkový ovladač



Poloha spínače ON / OFF (ZAPNUTO / VYPNUTO)



### 2.2 Pohled na schodišťovou plošinu

Pohled zepředu – Otevřená platforma

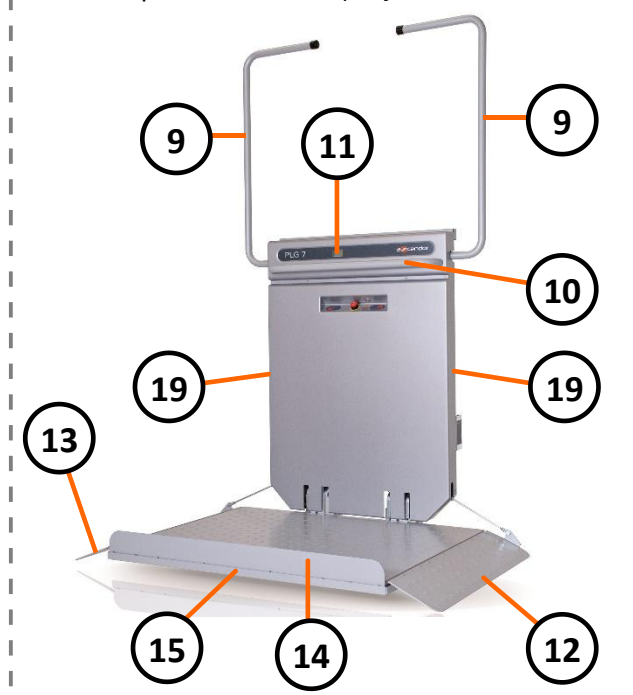

Pohled zezadu – Zavřená platforma

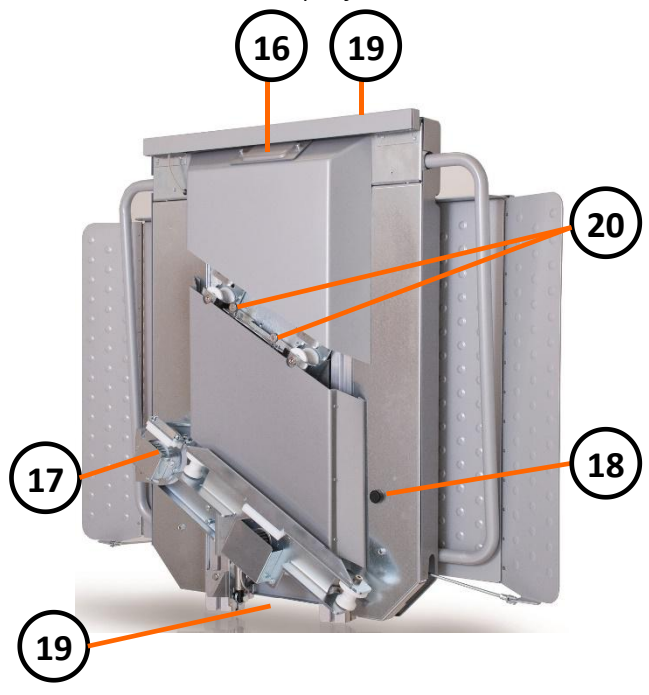

## 2.3 Seznam částí a ovládacích prvků

Č.	Popis	Další reference
1	Tlačítko pro jízdu vzhůru	
2	Tlačítko pro jízdu dolů	
3	Tlačítko nouzového zastavení	(viz odstavec <a href="#">8.5.</a> )
4	Tlačítko tísňového volání	(viz odstavec <a href="#">8.6</a> a odstavec <a href="#">9.1.</a> )
5	Tlačítko pro zavření plošiny	K dispozici pouze na nástěnných nebo ručních dálkových ovladačích
6	Tlačítko pro otevření plošiny	
7	Poloha spínače ON ( <i>Zapnuto</i> )	(Volitelné doplňky) (viz odstavec <a href="#">9.2.</a> )
8	Poloha spínače OFF ( <i>Vypnuto</i> )	
9	Bezpečnostní bariéry	(viz odstavec <a href="#">8.1.</a> )
10	Madlo – namontováno na přední straně plošiny	
11	Barevný displej	
12	Pravá nájezdová rampa	(viz odstavec <a href="#">8.1.</a> )
13	Levá nájezdová rampa	
14	Standardní platforma; nebo volitelná přední nájezd. rampa	(Volitelný doplněk) (viz odstavec <a href="#">9.4.</a> )
15	Kontaktní lišta – připevněna na spodní stranu plošiny	(viz odstavec <a href="#">8.3.</a> )
16	Servisní přístupový kryt pojistkové skříňky; hlavní spínač	
17	Nouzová brzda	(viz odstavec <a href="#">8.2.</a> )
18	Tlačítko nouzové jízdy	(viz odstavec <a href="#">6.7.</a> )
19	Senzory ochrany proti zaseknutí prstů	(Volitelný doplněk) (viz odstavec <a href="#">8.7.</a> )
20	Koncové spínače	

## 2.4 Servisní přístupový kryt pojistkové skříňky

Servisní přístupový kryt je umístěn v horní zadní části jednotky a je zajištěn dvěma šrouby. Štítek schématu připojení je umístěn na vnitřní části servisního přístupového krytu.

Tlačítkový spínač plošiny **ODEMKNUTO**      Motor plošiny Pojistka F2; 7,5A      **Hlavní vypínač**      Připojovací kabel pro nouzové otevření plošiny



Tlačítkový spínač plošiny **ZAMKNUTO**      Řídící motor Pojistka F3; 40 A      Řídící pojistka F1; 2 A s tlačítkem **RESET**

### 3. ZAMÝŠLENÝ ROZSAH OPERACÍ

Schodišťová plošina ASCENDOR PLK8 je pevná instalace, kterou lze použít pouze k účelu, pro který byla původně navržena.

Provozní podmínky prostředí:

- Provozní teplota: od -20° do +40° C (viz: [odstavec 9.10](#) – „Venkovní instalace“)
- Hladina vlhkosti: 0 % - 99 %
- Maximální nadmořská výška: 2 000 m
- Je-li plošina instalována venku, minimální vzdálenost od mořského pobřeží: 500 m
- Schodišťová plošina ASCENDOR PLK8 **není vhodná pro použití v prostředí se zvýšeným rizikem výbuchu!**

Pokyny obsažené v kapitole 17 – „Pokyny pro údržbu“, jsou nezbytné pro rozsah běžných operací. Provozovatel je povinen zajistit, aby byly rutinně prováděny.

Výrobce nenese žádnou odpovědnost v případě zranění nebo mechanického poškození, ke kterému může dojít v důsledku nesprávného použití plošiny nebo jejího použití za jiným účelem, než pro který byla původně určena.

**Plošina byla navržena pro přepravu tělesně postižených a starších osob. Na plošině se smí najednou přepravovat pouze jedna osoba** (viz [odstavec 3.2.1](#) – “Uživatel”),

- Stojící na plošině, *nebo*
- Sedící na invalidním vozíku na plošině, *nebo*
- Sedící na **sklopném sedadle** (viz odstavec [9.5](#) – „Volitelné doplňky“)
- Na plošině také lze přepravovat stabilní, zajištěné zboží za účasti alespoň jedné osoby

Plošina **není určena** k přepravě:

- Nestabilního, nezabezpečeného zboží!
- Více než jedné osoby najednou!

**UPOZORNĚNÍ! – V případě požáru se plošina nesmí používat!**

Schodišťové plošiny Ascendor jsou vyráběny v souladu se zákonnými normami upravující tato zařízení. Nicméně tyto normy nejsou samy o sobě zárukou bezpečného provozu.

Poskytli jsme tedy tento návod k použití, který Vám bude nápomocen s každodenním používáním plošiny. Každá osoba, která bude tuto plošinu obsluhovat, si musí přečíst, porozumět a striktně dodržovat obsah tohoto manuálu, aby se předešlo zraněním a věcným škodám.

Žádáme Vás, abyste věnovali zvýšené pozornosti kapitole 5 – „Bezpečnostní pokyny“.

Kromě požadavků kladených na tuto schodišťovou plošinu a personál ji obsluhující musí být také bráno v úvahu bezprostřední okolí kolejnic a nástupních stanic, aby byl zajištěn bezpečný a spolehlivý provoz za všech okolností.

Nebezpečné situace mohou nastat, pokud plánování instalace této plošiny neprovádí spol. Medeos nebo autorizovaný partner. Riziko může také nastat, pokud provozovatel na zařízení provede jakékoli úpravy.

Technický personál, odpovědný za provoz, instalaci a údržbu našich plošin, musí být proškolen, aby bylo zajištěno, že je plně kvalifikován k výkonu této práce.

Tento **návod k použití** musí být rovněž **k dispozici všem uživatelům k přečtení** a doporučujeme provozovateli, aby jej **uložil v bezprostřední blízkosti jednotky**.

### 3.1 Záruční podmínky

Záruku nelze uplatnit v případech, kdy došlo k poškození nebo zranění v důsledku nepřečtení a následného nedodržení pokynů obsažených v tomto návodu k použití a v důsledku nesprávného používání, neudržování nebo opravy výtahu a jeho přídatných zařízení.

Na baterie se vztahuje šestiměsíční záruka od data dodání.

### 3.2 Nezbytná kvalifikace obsluhy

#### 3.2.1 Uživatel

Všichni uživatelé schodišťové plošiny Ascendor musí mít nezbytné duševní a fyzické schopnosti a musí mít dostatečný zrak, aby byli schopni identifikovat případné nebezpečí nebo překážky, které by mohly představovat riziko, a musí být schopni na ně odpovídajícím způsobem reagovat.

To platí zejména pro uživatele na invalidních vozících s elektrickým pohonem, kteří mají v úmyslu použít plošinu. Při vjezdu na plošinu je nutné, aby tito uživatelé měli elektricky poháněný invalidní vozík plně pod kontrolou.

Uživatel musí rovněž být starší 15 let a musí mít požadované motorické dovednosti, aby byl po celou dobu jízdy schopen ovládat plošinu ovládacími prvky a v případě nouze byl schopen aktivovat nouzové zastavení.

Přestože je plošina určena primárně pro transport sedících osob (na invalidním vozíku nebo na sklopném sedadle) je možný i transport stojících osob. Jejich výška ovšem musí být mezi 140 cm a 200 cm.

**Osoby nespĺňující tato kritéria nesmí použít plošinu bez asistence doprovodné osoby.**

Před použitím této plošiny musí všichni uživatelé nejprve obdržet instrukce k jejímu používání nebo si důkladně přečíst a porozumět obsahu tohoto manuálu.

#### 3.2.2 Montážní mechanik

- Musí být vyškolen partnerem schváleným společností Ascendor
- Musí být na místě schopen posoudit nosnost stěn a podpůrných prvků, ke kterým bude plošina a její vybavení připevněna
- Musí být schopen přečíst a porozumět dodaným instalačním výkresům

Společnost Ascendor nenesе žádnou odpovědnost za provedení této práce.

#### 3.2.3 Technici servisu a údržby

Veškeré požadované údržbářské práce musí provádět partneři se souhlasem společnosti Medeos.

Osoby pověřené touto prací musí být zkušené v oblasti elektromechanického inženýrství a musí být obeznámeny s plošinou a jejími pomocnými zařízeními.

#### 3.2.4 Obsluha plošiny

Obsluha plošiny musí být vyškolená a odpovídá za zajištění bezpečného provozu plošiny a provádění pravidelných bezpečnostních kontrol uvedených v odstavci [17.2](#) – „Kontrola nouzových funkcí“.

V případě, že je nainstalovaný volitelný doplněk **tísňového volání** (viz odstavec [9.1](#)), **musí být bezpodmínečně každý třetí den zkontrolován!**

V případě nouze je obsluha plošiny odpovědná za asistenci a uvolnění cestujících z plošiny. Bližší informace a podrobnosti naleznete viz odstavec [6.7.1](#) – „Nouzový provoz“ a v odstavci [6.7.2](#) – „Nouzový záchranný postup“.

### 3.3 Povinnosti provozovatele plošiny

Provozovatel schodišťové plošiny je povinen:

- Zajistit, že jednotka pracuje správně a je udržována v bezpečném provozním stavu, tj. aby byla zajištěna pravidelná údržba a v případě nutnosti opravena vyškolenou, kompetentní osobou.
- Zajistit údržbu a přístup k mechanickému elektrickému vybavení. Následně je povinen zajistit, že přístup k tomuto vybavení je vždy uzamčen a omezen pouze na kvalifikovaný servisní personál.
- Vystavit na přehledné místo příslušné pokyny týkající se správného ovládání plošiny.
- Vystavit přehledně na plošinu a externích řídicí jednotky výstražné značky tak, aby byly jasně čitelné v případě poruchy.

Pokud se objeví závady, které mohou jakkoli ohrozit bezpečný provoz osob, musí být plošina okamžitě vyřazena z provozu.

Jakákoli zranění způsobena nehodami, ke kterým došlo při provozu plošiny, musí být nahlášena odpovědnému dozorčímu orgánu.

Dodržujte prosím všechny další povinnosti vyplývající z národních nebo místních předpisů.

## 4. OBECNÝ POPIS

Tento produkt je navržen pro pohodlnou přepravu zdravotně postižených nebo starších lidí po schodech (v obou směrech) a současně pro lehkou integraci i do stávajícího prostředí.

Velkou výhodou designu plošiny je, že horní pojezdová kolejnice lze být používána i jako zábradlí.

Pojezdové kolejnice nevyžadují mazání, což pomáhá snižovat znečištění nečistotami a prachem.

Rychlost plošiny je omezena na příjemných a pohodlných 0,15 m/s. Pohon je dosažen pomocí ozubeného kola.

Hladina provozního hluku je menší než 63 dB (A). Maximální zatížení je jasně uvedeno (viz štítky níže).

Provozní zatížení je nesené na pojezdových kolejničích pomocí dvou sad kladek: dvě diagonální vodící kladky a ozubené kolo s protilehlými ložisky. Nosné kladky jsou upevněny na dvou paralelně namontovaných kolejničích z nerezové oceli.

Elektromotor pohání jednotku pomocí ozubeného kola skrze samosvorné, tvarované spojení se šnekovým převodem, který je schopen odolat vodorovným a svislým zatížením, kterým je vystaven.

Pojezdová dráha, sestávající se z horní nerezové trubky (sloužící taktéž jako madlo) a spodní ozubené tyče, profilové upevňovací prvky a příčky, jsou upevněny do stávající zdi, na sloupky nebo jiné kovové konstrukce.

Aretační zařízení (nouzová brzda) zajišťuje, že v případě mechanické nebo elektrické poruchy zůstane plošina v klidu a neklesne směrem dolů po pojezdových kolejničích.

### 4.1 Certifikační a výstražné štítky plošiny

Na certifikačním štítku jsou uvedeny následující informace (v závorce je uveden patřičný název, který je uveden na štítku v anglickém jazyce):

- Nosnost (*Service load*)
- Elektrický výkon jednotky (*Nominal power*)
- Hmotnost plošiny (*Net weight*)
- Rok výroby (*Year of manufacture*)
- Sériové číslo (*SRN*)
- Adresa a telefonní kontakt na výrobce (*informace uvedeny pod řádkem Manufacturer – angl. výrobce*)

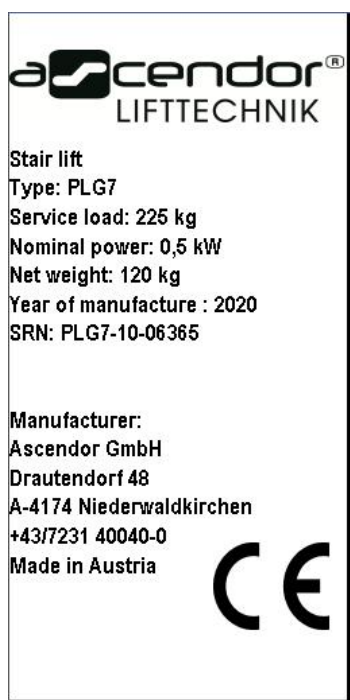

(Česká verze 2. štítku)

## 5. BEZPEČNOSTNÍ POKYNY

### ! UPOZORNĚNÍ !

Schodišťová plošina Ascendor je vyrobena v souladu s mezinárodními bezpečnostními předpisy. Nicméně provozní chyby mohou způsobit vážná zranění uživatelů nebo třetím stranám a způsobit poškození plošiny, jejímu okolí a majetku provozovatele.

Záměrem této kapitoly je upozornit na tato nebezpečí. **Zdůrazňujeme, že je velmi důležité, aby následující informace byly důkladně pročteny a jasně pochopeny!**

### 5.1 Klíčové symboly

V tomto manuálu jsou použity zejména tyto 3 symboly:



Tento symbol upozorňuje na situace, **kdy nedodržení pokynů** obsažených v tomto manuálu **bude mít za následek nebezpečné situace**, kdy budou **zranění nebo materiální škody NEVYHNUTELNÉ**.



Tento symbol upozorňuje na situace, **kdy nedodržení pokynů** obsažených v tomto manuálu **mohou mít za následek nebezpečné situace**, kde existuje **zvýšená šance ke zraněním nebo materiálním škodám**.



Tento symbol **upozorňuje na provozní kroky**, ke kterým jsou v tomto manuálu **zahrnuty další odkazy nebo dodatečná vysvětlení**.



Nezačínáte provoz plošiny dříve, než si důkladně nepřečtete a nepochopíte obsah tohoto manuálu.

Instrukce a pokyny v tomto manuálu **musí být za každých okolností dodržovány**.



**Před uvedením plošiny do pohybu se důkladně ujistěte, že se na celé cestovní dráze nenachází žádná překážka či jiná osoba.**



**Za provozu musí být vždy pro obsluhu cestovní dráha plošiny plně viditelná.**

Nepoužívejte plošinu, pokud se na schodišti nachází jakákoli překážka či jiná osoba.



Nikdy nepřekračujte maximální povolené zatížení.



Provozovatel plně odpovídá za zajištění toho, aby plošina nebyla používána k žádnému jinému účelu, než pro který je určena (např. děti hrající si na plošině).



Při nájezdu invalidního vozíku s elektrickým pohonem na plošinu nenajíždějte proti zvednuté nájezdové plošině, protože může dojít k přetížení.



**V případě požáru nelze plošinu používat!**



Vždy se ujistěte, že před a při provozu plošiny se na pojezdové kolejnici nenachází žádné nežádoucí předměty/překážky (např. kusy oblečení nebo jiný osobní majetek, který by mohl provoz ohrozit).



Za provozu není možno se opírat o bezpečnostní bariéry. Dále nesmějí vššet ruce nad zadní část zvedací jednotky.



Během pohybu plošiny nedávejte ruce do blízkosti kolejnic.



Je nutné zajistit, aby během provozu nevyčnívaly žádné části invalidního vozíku z plošiny. Také je nutné zajistit, aby se cestující během provozu nevykláněl z plošiny.



Přeprava zboží je možná pouze v případě, že je zboží dostatečně stabilní a zabezpečené tak, že se za provozu nemůže převrhnout, samovolně přesunout nebo sklouznout z plošiny.



Celá jednotka včetně kolejnic musí být vždy dostatečně osvětlena denním světlem nebo elektrickým světelným zdrojem (min. 50 lumenů). Poskytované elektrické osvětlení musí pracovat nezávisle na jakémkoli časovacím zařízení (např. snímači pohybu).



Cestující na invalidních vozících musí být umístěni ve směru jízdy.



**Plošina je zkonstruována pro přepravu vždy pouze jedné osoby!**



Cestující na plošině by neměli provádět žádné nežádoucí pohyby, které by mohly ohrozit bezpečný provoz (např. houpací pohyby).



U cestujících na invalidním vozíku se před uvedením plošiny do pohybu řádně ujistěte, že byla zabrzděna ruční brzda u invalidního vozíku.



Nikdy nevkládejte předměty nebo nelijte tekutiny do otvorů a štěrbin zvedací jednotky. To platí bez ohledu na to, jestli je plošina v provozu nebo nikoliv.



Při jakékoli manipulaci s částmi jednotky nebo jejími ovládacími prvky neodstraňujte, neřežte a nedeformujte žádné součástky nebo konstrukci a ani nepoužívejte hrubou sílu.



**Nepoužívejte hrubou sílu k otevírání nebo uzavírání bezpečnostních bariér během běžného provozu nebo při pohybu plošiny. Výjimku tvoří nouzové situace, kdy je nutné uvolnit cestující po neočekávané poruše plošiny.**



Provoz plošiny musí být okamžitě zastaven, pokud se během provozu objeví na přímé cestě, kolejnicích nebo v těsné blízkosti nežádoucí předměty/překážky.



**Neodstraňujte žádné značky nebo štítky, které jsou k plošině připevněny.**



Veškeré opravy a údržbu musí provádět výhradně vyškolení technici. Potřebné kvalifikace naleznete v odstavci [3.2](#) – „Nezbytná kvalifikace obsluhy“.



Opravy a modifikace pojezdových kolejnic jsou přísně zakázány!



**Nepoužívejte plošinu v podmínkách, kde existuje zvýšené riziko výbuchu!** (Např. v případě úniku plynu).



Provozování plošiny po dočasném nebo trvalém zaplavení je přísně zakázáno! To platí pro vnitřní i venkovní instalace.



Nečistoty na plošině nebo pojezdových kolejnicích odstraňujte pomocí vlhkého hadříku.

**! NIKDY NEPOUŽÍVEJTE PROUD TEKOUČÍ VODY NEBO HADICI !**



Vždy používejte ochranný kryt zakrývající plošinu po každém venkovním použití. Je navržen tak, aby ji chránil před nežádoucími jevy, které by mohly poškodit plošinu (např. před deštěm).



Doporučujeme, aby byla celá jednotka zkontrolována alespoň jednou ročně vyškoleným technikem. Údržbové záznamy se uchovávají v servisní knížce nebo v tabulce poskytnuté na konci příručky **Údržba a servis** (část 3).

Doporučujeme všem zákazníkům, aby touto prací pověřili partnera schváleného společností Ascendor.



V případě, že je plošina provozována bez asistence třetí strany (tj. např. obsluha plošiny), musí provozovatel zajistit speciální opatření, aby v případě poruchy (mechanická závada, výpadek proudu apod.) mohl cestující přivolat pomoc/asistenci.



Doporučujeme instalovat zařízení tísňového volání (viz kapitola 9 – „Volitelné doplňky“) a doporučujeme cestujícím, aby vždy při použití plošiny s sebou měli mobilní telefon!



Je důležité, aby byla nabíječka připojena k trvalému elektrickému napětí. Jakmile je plošina v horní nebo spodní stanici, automaticky započne nabíjení. Správné fungování plošiny může být zaručeno pouze u plně nabitých baterií.



Při používání plošiny ve venkovní instalaci musí mít cestující vhodný oděv, aby se v případě poruchy mohl chránit před nepříznivými venkovními podmínkami (např. nízké teploty, vítr).



**Přeprava zvířat je z bezpečnostních důvodů přísně zakázána.**



Klíč v nástěnném dálkovém ovladači lze vyjmout pouze v případě, že byl otočen do polohy „0“ (VYPNUTO).



**Plošina by měla být provozována pravidelně. Doporučujeme alespoň jednou za dva týdny.**

## 6. OBSLUHOVÁNÍ PLOŠINY

Schodišťová plošina Ascendor je vybavena systémem „*push-to-run*“, který řídí její provoz. Tento systém zajišťuje, že se bude plošina pohybovat tehdy, pokud budou stisknuta a přidržena tlačítka pro ovládání pohybu plošiny, a to skrze dálkový ovladač nebo pomocí tlačítek na plošině.

Účelem tohoto systému je poskytnout cestujícím pocit bezpečí a kontroly během jízdy a zabránit případné panice.

Možnost otevírání a zavírání plošiny lze provádět automaticky s dojezdem do stanice (s řídicí jednotkou trvale nainstalovanou v dojezdové stanici).

Musí být však dodrženy následující požadavky:

- Konkrétní nástěnné bezdrátové ovládání je přiřazeno pouze k tomuto typu dojezdu do stanice.
- Musí být zajištěn jasný a přehledný výhled na cestovní dráhu a stanice z místa pro personál, odkud je plošina ovládána.

### 6.1 Ruční dálkový ovladač

Ruční dálkový ovladač umožňuje obsluze maximální volnost při používání plošiny. Již není závislá na ovládací prvky namontované přímo na plošině nebo ve stanicích.

Obsluha může plošinu pomocí tohoto ručního dálkového ovladače snadno ovládat. Ovladač také může být jednoduše přenášen, obsluha ho tedy může mít vždy u sebe.

Přijímací modul je umístěn přímo uvnitř jednotky a příkazy přenáší do řídicího systému.



**POZNÁMKA:** Uživatel je povinen zajistit, aby při práci s ručním dálkovým ovladačem nebránil obsluze ve výhledu na cestovní dráhu.

### 6.2 Ovládací prvky na plošině

#### 6.2.1 Ovládání pomocí nástěnných nebo ručních ovladačů

Další informace ohledně dálkových ovladačů na plošině a externích dálkových ovladačů naleznete v odstavci [2.1](#) – „Pohled na ovládací prvky“ a v odstavci and [2.3](#) – „Seznam částí a ovládacích prvků“.

Na všech jednotkách dálkového ovládání se nachází následující ovládací prvky (externí ovládací prvky):

- a) **Tlačítka** pro jízdu **VZHŮRU (UP)** a **DOLŮ (DOWN)**. Viz odstavec [2.1](#).
- b) **Tlačítka** pro **OTEVŘENÍ (OPEN)** a **ZAVŘENÍ (CLOSE) podlahy plošiny**. Viz odstavec [2.1](#).

#### 6.2.2 Ovládací prvky přímo na plošině

Následující ovládací prvky se nachází přímo na plošině (interní ovládací prvky):

- a) **Tlačítka** pro jízdu **VZHŮRU (UP)** a **DOLŮ (DOWN)**. Viz odstavec [2.1](#).
- b) **Červené tlačítko** pro **NOUZOVÉ ZASTAVENÍ**. Viz odstavec [2.1](#).
- c) **Tlačítko** pro **NOUZOVÉ VOLÁNÍ**. Viz odstavec [2.1](#).

### 6.3 Přivolávání plošiny

Schodišťovou plošinu Ascendor lze přivolat z kterékoli stanice a odtud vyslat na stanici jinou (pomocí nástěnných nebo ručních dálkových ovladačů). **Tento úkon by měl být proveden** pouze se zvednutou plošinou (tj. v „uzavřené poloze“). Tuto možnost lze **volitelně naprogramovat** tak, aby to **v jiné poloze nebylo možné**.

#### 6.3.1 Přivolávání plošiny z horní stanice



**UPOZORNĚNÍ** – Před přivoláním plošiny se ujistěte, že se na cestovní dráze nenachází žádné osoby nebo překážky.



**Stiskněte a podržte tlačítko pro jízdu DOLŮ →** - po krátkém zpoždění se plošina začne pohybovat dolů.

#### 6.3.2 Přivolávání plošiny ze spodní stanice



**Stiskněte a podržte tlačítko pro jízdu NAHORU →** - po krátkém zpoždění se plošina začne pohybovat nahoru.

### 6.4 Přístup k plošině

Provoz schodišťové plošiny, přístupových ramp a bezpečnostních bariér je plně (elektromechanicky) automatizován a je prováděn následovně:

#### DOJEZD DO SPODNÍ STANICE



**Stiskněte a podržte tlačítko pro otevření plošiny.**

Plošina se otevře (sklopí) a obě bezpečnostní bariéry se automaticky zvednou do vertikální (otevřené) polohy.

**VOLITELNÉ:** Lze nastavit automatické otevírání a zavírání plošiny při dojezdu do stanic.

#### DOJEZD DO HORNÍ STANICE



**Stiskněte a podržte tlačítko pro otevření plošiny.**

Plošina se otevře (sklopí) a bezpečnostní bariéry se automaticky nastaví do následujících poloh:

Horní bezpečnostní bariéra směřující proti směru jízdy se otevře do svislé polohy; spodní bezpečnostní bariéra zůstává ve vodorovné poloze.

**VOLITELNÉ:** Lze nastavit automatické otevírání a zavírání plošiny při dojezdu do stanic.

**V zájmu bezpečnosti dodržujte následující doporučení:**



Držte tlačítko stisknuté, dokud se plošina sama automaticky nezastaví.  
Nenastupujte na plošinu, dokud není plně otevřená!



Před otevřením plošiny se řádně ujistěte, že se na podlaze a v blízkosti plošiny nenachází žádné předměty, které by mohly omezit provoz!

## 6.5 Jízda plošiny

### PŘIVOLÁNÍ PLOŠINY DO HORNÍ STANICE



**Stiskněte a podržte tlačítko pro jízdu VZHŮRU.**

Obě bezpečnostní bariéry jsou ve vodorovné poloze, rampy jsou zvednuty a plošina se pohybuje směrem vzhůru.

Jakmile plošina dojede do horní stanice, **držte tlačítko stále stisknuté**, dokud se horní bezpečnostní bariéra nezvedne do svislé polohy a přístupová rampa není zcela sklopena.

Cestující nyní může nastoupit na plošinu.

### JÍZDA DO SPODNÍ STANICE



**Stiskněte a podržte tlačítko pro jízdu DOLŮ.**

Horní bezpečnostní bariéra je ve vodorovné poloze, rampa je zvednuta a plošina se pohybuje směrem dolů.

Jakmile plošina dojede do spodní stanice, **držte tlačítko stále stisknuté**, dokud se horní bezpečnostní bariéra nezvedne do svislé polohy a přístupová rampa nebude zcela sklopena.

Jakmile je jízdní sekvence dokončena, uvolněte tlačítko a cestující může opustit plošinu.

## 6.6 Uvedení plošiny do parkovací polohy



**UPOZORNĚNÍ!** – Obsluha musí zajistit, aby na plošině nezůstaly žádné předměty a aby sklopné sedadlo (pokud je namontováno) bylo nejprve řádně uloženo před zavřením plošiny ručním dálkovým ovladačem.

**Plošina může být uvedena do parkovací polohy v horní i spodní stanici.**



**Stiskněte a podržte tlačítko pro UZAVŘENÍ plošiny.**

Obě bezpečnostní bariéry se sklopí k jednotce a plošina se sklopí nahoru do parkovací polohy.



Aby byl zajištěn maximální volný prostor a tím nejlepší přístup ke schodům a horní pojezdové kolejnici, která lze být použita jako zábradlí, doporučujeme uvedení plošiny do parkovací polohy ve **spodní stanici**.

## 6.7 Jak si počínat v případě neočekávaného zastavení

**V případě neočekávaného zastavení plošiny zachovejte klid a nepropadejte panice!**

Cestující na plošině jsou zcela v **bezpečí** a žádné nebezpečí jim ani nadále nehrozí.

V tomto případě by měli cestující využít **tlačítka pro nouzové volání**. Důrazně však doporučujeme, aby všichni uživatelé plošiny měli s sebou mobilní telefon. Další informace o nouzovém volání naleznete v odstavci 9.1.

### 6.7.1 Nouzový provoz

I přes výskyt technické závady bude stále možné vyslat plošinu Ascendor do stanice.

**BERTE NA VĚDOMÍ:** Následující postup nouzového provozu se používá pouze v případě **skutečného nebezpečí**. Plošina bude následovně umístěna mezi stanice a nebude žádná možnost uvedení plošiny do pohybu.

#### UPOZORNĚNÍ!

**Berte na vědomí, že během nouzového provozu plošiny již nebudou fungovat všechny bezpečnostní prvky plošiny!**



Nouzovou jízdu by měl provádět pouze vyškolený personál!  
(tj. obsluha plošiny, viz odstavec [3.2.4](#))

**V případě nouze postupujte následovně:**

**Stiskněte a podržte tlačítko pro NOUZOVOU JÍZDU a tlačítko pro jízdu VZHŮRU nebo DOLŮ** (pomocí ručního dálkového ovladače NEBO palubního ovládacího panelu). Plošina bude velmi pomalu cestovat požadovaným směru.

**POZNÁMKA:** Tlačítko pro **nouzovou jízdu** je umístěno v zadní části plošiny, na spodní straně jednotky, mezi horním madlem a spodní pojezdovou kolejnicí.



**UPOZORNĚNÍ: Nastává zde zvýšené riziko zranění.**

Zajistěte veškerá opatření, abyste předešli případným nehodám a zranění!

#### UPOZORNĚNÍ:

Pokud situace nevyžaduje jinak, vždy cestujte ve směru nejbližší stanice.

Po dosažení stanice se ujistěte, že je plošina vypnuta a nelze ji nadále provozovat.

Následně okamžitě kontaktujte svého servisního partnera!



Během nouzového provozu již nadále nefungují nouzové koncové spínače, nouzová brzda a bezpečnostní spínače pro bezpečnostní bariéry. Věnujte zvýšenou pozornost zejména při dojezdu plošiny do stanice.



**UPOZORNĚNÍ:** Pokud je aktivována nouzová brzda, lze plošinou pohybovat pouze ve směru horní stanice.

**Možné příčiny poruchy nebo zastavení provozu:**

- Nadměrná rychlost způsobila aktivaci nouzové brzdy.
- Zamrzání motoru plošiny (při venkovní instalaci).

Podrobné naleznete v kapitole [12](#) – „Průvodce řešením problémů“.

## 6.7.2 Nouzový záchranný postup

Pokud se plošina po stisknutí tlačítka pro nouzovou jízdu nezačne pohybovat, musí být cestující z plošiny vysvozen. V tomto případě postupujte následovně:

- Aby byl cestující z plošiny **vysvozen**, musí být **odpor mezi bezpečnostními bariérami a motorem bezpečnostní bariéry překonán ručně – silou!**
- **Odkloňte bezpečnostní bariéru do vertikální polohy.** Vezměte prosím na vědomí, že nájezdová rampa je mechanicky spojena s bezpečnostní bariérou a po zvednutí bezpečnostní bariéry se otevře.
- Nyní můžete pomoci cestujícímu k opuštění plošiny (nejlépe stranou plošiny směřující nahoru po směru schodiště).



Nouzový záchranný postup smí provádět pouze vyškolený personál.  
(tj. obsluha plošiny, viz odstavec [3.2.4](#)).



**VAROVÁNÍ!** - Při provádění tohoto nouzového záchranného postupu nepodceňujte možná rizika!  
(Např. zranění způsobená nekontrolovaným pohybem plošiny, tj. zachycené nebo stlačené prsty v mechanismu, pád z plošiny apod.)

Aby bylo zajištěno, že plošina nepřekáží běžnému pohybu osob na schodišti, musí být plošina ručně sklopena a zajištěna pomocí dodaného napínacího pásu.

**UPOZORNĚNÍ:** Po odstranění napínacího pásu se plošina následkem své váhy rozevře!



Ujistěte se, že je napínací pás veden nahoře přes **bezpečnostní bariéru**.



Veďte napínací pás mezi **podlahou a tyčí** ve spodní části jednotky.



Při utahování napínacího pásu věnujte zvýšenou pozornost. **Pás nesmí poškrábat povrch jednotky!**



Pokud je nainstalována **přední nájezdová rampa**, protáhněte napínací pás přes horní okraj rampy.

## 7. POKYNY K PROVOZU A NABÍJENÍ

Aby byl zaručen dlouhodobý, bezporuchový provoz plošiny, která nebyla delší dobu nabita, nebo která je po dlouhodobém výpadku napájení, plošinu vypněte a odpojte od napájení. Plošinu vypněte pomocí hlavního vypínače (viz odstavec 2.4)

Je nezbytné, aby byl tento postup přísně dodržován, jinak budou vnitřní únikové proudy baterie vybité. Nicméně doporučujeme, aby plošina byla trvale připojena k nabíječce, aby bylo zajištěno optimální nabíjení a dlouhá životnost baterií.

### 7.1 Automatické vypnutí

Aby nedošlo k úplnému vybití baterií, plošina se automaticky po 10 hodinách nedobíjení vypne. Než dojde k automatickému vypnutí, objeví se na displeji zpráva a zazní zvukový signál.

Pro opětovné spuštění provozu musí obsluha plošiny stisknout tlačítko **RESET** (viz odstavec 2.4).

### 7.2 Nabíječka

Plošina je dodávána s nabíječkou typu „Soneil 2403SRL”.

Tato nabíječka disponuje dobíjecím napětím 24 V a jmenovitým výkonem 48 W. Napětí v síti musí být 90 – 240 V, nabíjecí frekvence musí být 47 – 63 Hz.

Tento typ nabíječky má široký rozsah vstupní tolerance a nabíječka je proto vhodná k provozu téměř ve všech částech světa.



### 7.3 Popis nabíjecího cyklu

Nabíjecí cyklus je rozdělen do 3 fází, které jsou popsány níže:

#### 1) Režim „hlubokého“ nabíjení

Tento režim je určen pro nabíjení hluboce vybitých baterií. Při tomto režimu LED indikátor **bliká**. Proces nabíjení začíná se slabým napětím → 0,5 – 5 V. To má za následek odstranění sulfatace, která se mohla vytvořit během toho, co byly baterie hluboce vybity.

#### 2) Standardní režim nabíjení

LED indikátor se **rozsvítí oranžově** a nabíječka se přepne na konstantní proud 2 A, dokud nejsou baterie plně nabity a nedosáhly napětí 28,8 V.

#### 3) Záložní režim

LED indikátor **svítí zeleně** a napětí je udržováno na konstantních 27,6 V, zatímco nabíjecí proud postupně klesá na 0 A. Tím je zajištěno, že nabíječka může být trvale připojena, ale aby zároveň nedošlo k poškození baterií.

Pokud napětí v bateriích klesne pod 27,6 V, nabíjecí cyklus se bude opakovat (kroky 2 a 3).

## 8. BEZPEČNOSTNÍ PRVKY

### 8.1 Bezpečnostní bariéry a nájezdové rampy

Bezpečnostní bariéry a nájezdové rampy – (viz odstavec [2.2](#) – „Pohled na schodišťovou plošinu“) jsou navrženy tak, aby bylo za normálního provozu zabráněno pádu cestujících z plošiny.

## 8.2 Nouzová brzda

Plošina je vybavena nouzovou brzdou (viz odstavec 2.2 – „Pohled na schodišťovou plošinu“) která zaručuje, že v případě poruchy nemůže nastat nekontrolovatelný pohyb plošiny po pojezdových kolejnicích.

## 8.3 Kontaktní lišta

Kontaktní lišta (viz odstavec 2.2 – „Pohled na schodišťovou plošinu“) zaručuje ochranu proti kolizi s překážkami nebo osobami při jízdě směrem dolů.

## 8.4 Kontaktní senzory na nájezdových rampách

Kontaktní senzory jsou namontovány na obou nájezdových rampách (viz odstavec 2.2 – „Pohled na schodišťovou plošinu“).

Kontakt s jakýmkoli překážkami v průběhu jízdy způsobí okamžité zastavení plošiny. Současně je aktivní pouze senzor ve směru jízdy.

## 8.5 Tlačítko nouzového zastavení

Pokud je tlačítko nouzového zastavení stisknuto (viz odstavec 2.1 – „Pohled na ovládací prvky“), plošina se automaticky zastaví a zazní zvukový signál. K deaktivaci nouzového zastavení otočte tlačítko doleva.

## 8.6 Nouzové volání prostřednictvím zvukového signálu

Stisknutí tlačítka nouzového volání (viz odstavec 2.1 – „Pohled na ovládací prvky“) vydá zvukový signál.

## 8.7 Senzory pro ochranu prstů

Tyto kontaktní proužky jsou umístěny na horním okraji a podél obou vertikálních stran plošiny (viz odstavec 2.2 – „Pohled na schodišťovou plošinu“). Jsou navrženy tak, aby zabránily zachycení osob nebo předmětů za jízdy. Měly by být připevněny na plošinu zejména pokud jsou podél trasy parapety, střížné body nebo vyčnívající hrany. Dva kontaktní proužky jsou připevněny ke stranám (**obr. 1**) a jeden podél horního okraje (**obr. 2**). Další senzor (**obr. 3**) může být namontován přes spodní okraj plošiny, aby bylo zabráněno možnému rozdrčení prstů na nohou.

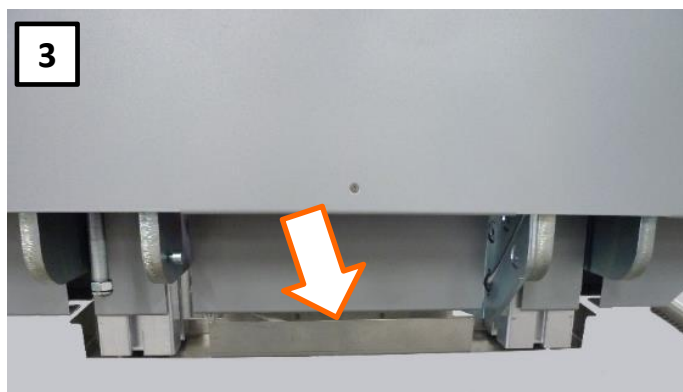

## 9. VOLITELNÉ DOPLŇKY

Schodišťové plošiny Ascendor mohou být na vyžádání vybaveny řadou volitelných doplňků, které byly navrženy tak, aby splňovaly různé požadavky zákazníků.

### 9.1 Tísňové volání

Plošinu lze vybavit modulem *UMTS\_GSM*. Aby byl tento modul funkční, musí být parametrizován pomocí softwaru plošiny. Poté je možné vybavit plošinu třemi telefonními předvolbami (i s označením pro každé číslo).

Tento doplněk doporučujeme i při instalaci v soukromém prostředí (např. u klienta doma). Cestující by ovšem i tak měli mít u sebe vlastní mobilní telefon.

#### 9.1.1 Zahájení hovoru

Po podržení tlačítka pro volání po dobu delší než 3 vteřiny, se na displeji zobrazí první tel. číslo a název kontaktu. Zobrazí se také odpočet.

Odpočítávání ovšem započne **až po uvolnění tlačítka**.

Např.: Martin +420776543271 bude vytočen(a) za 10 sekund.

Pokud dojde během doby odpočtu k opětovnému stisknutí tlačítka, systém se přepne na další kontakt. Opět započne nový odpočet.

Např.: Petra +420604763452 bude vytočen(a) za 10 sekund.

Pokud opět dojde během doby odpočtu ke stisknutí tlačítka, systém se přepne na poslední 3. kontakt. Znovu započne nový odpočet.

Např.: Marie +420737253872 bude vytočen(a) za 10 sekund.

Pokud cestující znovu stiskne tlačítko během odpočtu, systém se přepne zpět na 1. kontakt. Opět započne nový odpočet.

Pokud je tlačítko pro volání stisknuto po dobu delší než 5 vteřin, je hovor automaticky zrušen.

Pokud během odpočtu nedojde k žádnému stisknutí tlačítka, bude po skončení odpočtu vytočen příslušný kontakt.

#### 9.1.2 Průběh hovoru

Pokud dojde ke spojení hovoru, hovor lze ukončit opětovným stisknutím tlačítka pro volání. Hovor se také automaticky přeruší v případě, že volaný účastník sám hovor ukončí.

## 9.2 Nástěnný dálkový ovladač

Tento nástěnný dálkový ovladač lze ovládat pouze pokud byl aktivován přiloženým klíčem.

Tato funkce zaručuje bezpečný provoz a zabraňuje použití plošiny neoprávněným osobám.



### 9.3 Ruční dálkový ovladač

Tento doplněk je navržen tak, aby našim klientům poskytl co největší svobodu při ovládání plošiny.

Tento ergonomicky navržený ruční dálkový ovladač disponuje všemi důležitými funkcemi pro ovládání plošiny – tlačítko pro jízdu vzhůru, tlačítko pro jízdu dolů a tlačítka pro otevření a uzavření plošiny. To vše na ovladači, který můžete mít vždy u sebe.



### 9.4 Přední nájezdová rampa

V některých situacích není možné, z důvodu nedostatku volného místa, najet invalidním vozíkem na plošinu pomocí standardních nájezdových ramp, které jsou namontovány na každé straně plošiny.

V takových případech lze na přední hranu plošiny namontovat přídatnou rampu, aby se zlepšil přístup pro osoby na invalidním vozíku.

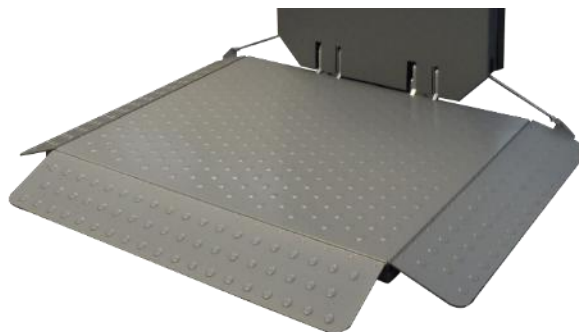

### 9.5 Sklopné sedadlo z nerezové oceli

Toto sklopné sedadlo poskytuje cestujícímu možnost se za jízdy posadit.

Je vyrobeno z nerezové oceli a nabízí prostor k sezení o rozměrech 38 x 38 cm. Nosnost sedadla je 100 kg. Pokud se zrovna nepoužívá, lze ho jednoduše sklopit, a tím ušetřit místo na plošině.

**UPOZORNĚNÍ!** Cestující, využívající sklopného sedadla, musí být v případě nepředvídaného zastavení plošiny fyzicky schopen se držet bezpečnostních bariér!



### 9.6 Barevné LED osvětlení

Schodišťové plošiny řady 10 mohou být vybaveny LED osvětlením podél 3 stran přední části plošiny. Různé barevné kombinace mohou být nastaveny tak, aby vyhovovaly individuálním potřebám cestujícího. Mimo to se červené a zelené osvětlení používá k informování o provozním stavu plošiny.

**Zelená** = Vše v pořádku / baterie jsou nabitě.

**Červená** = Vybité baterie / objevila se závada.

Tyto signály se budou zobrazovat, pokud je stisknuto tlačítko pro jízdu vzhůru či dolů.



## 9.7 Syntetizovaný hlasový modul

Naše schodišťové plošiny mohou být vybaveny syntetizovaným hlasovým modulem. Tento doplněk je navržen tak, aby asistoval a dopomáhal k lepšímu porozumění komplexní škály informací nabízených v grafickém zobrazení na plošině.

## 9.8 Zvukový a optický výstražný signál

Pro splnění zákonných požadavků na instalace ve veřejných budovách a prostorech je možné osazení dodatečných zvukových a optických výstrah ve formě bzučáku a blikající kontrolky.

## 9.9 Povrchová úprava z nerezové oceli

Schodišťové plošiny Ascendor jsou důkazem toho, že mobilitu a funkční eleganci lze kombinovat v atraktivním designu.

Elegantní kovově stříbrná úprava (podobná RAL 9006) je standardem našich plošin. Na požádání však můžeme vyrobit schodišťovou plošinu v atraktivním leštěném nerezovém provedení.



## 9.10 Venkovní instalace

Schodišťové plošiny Ascendor jsou navrženy nejen pro vnitřní použití, ale mohou Vám také být nápomocny při překonávání schodišť, svahů a ramp i ve venkovním prostředí.

Díky odolnosti vůči povětrnostním podmínkám i dešti, lze plošiny provozovat bez jakýchkoli omezení.



### 9.11 Zvýšená nosnost 300 kg

V situacích, kdy není základní nosnost 225 kg dostatečná, můžeme nabídnout možnost zvýšení maximální nosnosti na 300 kg (s detekcí přetížení pro zvýšení bezpečnosti).



### 9.12 Dlouhá 30 cm nájezdová rampa

V některém prostředí může vzdálenost mezi plošinou a zemí být příliš velká nebo úhel ve výšce terénu příliš strmý na to, aby byl možný bezpečný nájezd pomocí standardní rampy. V těchto případech doporučujeme namontovat tuto 30cm nájezdovou rampou.

\*Tento doplněk není k dispozici v nerezové oceli.



## 10. PROHLÁŠENÍ O SHODĚ

Pro stroje dle Směrnice o strojních zařízeních 2006/42/ES v aktuální verzi.

**Výrobce:** Ascendor Ltd, Drautendorf 48, A-4174 Niederwaldkirchen  
tímto bere výhradní odpovědnost, že níže uvedený produkt:

**Popis:** Schodišťová plošina  
Model a obchodní popis: PLK8 „Straight“  
Vyráběn od měsíce/roku: 09/2019

**Dodržuje příslušné harmonizační právní předpisy následujících směrnic Evropské unie o výrobcích:**

- 2006/42/ES Směrnice o strojních zařízeních

**Technické specifikace jsou v souladu s následujícími směrnici:**

- EN ISO 12100 Bezpečnost strojních zařízení – Obecné zásady konstrukce (ISO12100:2010)
- EN ISO 13849 Bezpečnost strojních zařízení – Konstrukce bezpečnostních částí ovládacího systému (ISO13849-1:2016)
- EN ISO 13850 Bezpečnost strojních zařízení – Funkce nouzového zastavení (ISO13850:2015)
- EN ISO 13857 Bezpečnost strojních zařízení – Bezpečnostní vzdálenosti k nebezpečným místům (ISO13857:2008)
- EN ISO 14119 Bezpečnost strojních zařízení – Blokovací zařízení spojená s ochrannými kryty (ISO14119:2013)
- EN ISO 14120 Bezpečnost strojních zařízení – Návrh a konstrukce pevných a pohyblivých částí (ISO14120:2016)
- EN 349 Bezpečnost strojních zařízení – Minimální mezery (EN349:2008)
- EN ISO 14118 Bezpečnost strojních zařízení – Prevence neočekávaného spuštění (ISO14118:2018)
- EN 60204-1 Bezpečnost strojních zařízení – Elektrická zařízení strojů (EN60204-1:2009)
- EN 81-40 Bezpečnostní předpisy pro konstrukci a montáž výtahů – Část 40: Schodišťové výtahy a šikmé zvedací plošiny pro dopravu osob s omezenou pohyblivostí (EN81-40:2009)

**Splňuje specifické požadavky dle Směrnice pro strojní zařízení 2006/42/ES:**

Produkt byl uveden na trh v souladu s čl. 12 odst. 3 písm. b) Směrnice o strojních zařízeních.

Stroj je uveden v příloze IV Směrnice o strojních zařízeních.

Přezkoušení typu dle přílohy IX a interní kontrola výroby dle přílohy VIII.

**Splňuje specifické požadavky dle Směrnice Evropského parlamentu a Rady 2014/30/EU:**

Produkt byl uveden na trh v souladu s čl. 14 písm. a), s vnitřní kontrolou výroby v souladu s přílohou II směrnice o EMC.

**Splňuje specifické požadavky dle Směrnice Evropského parlamentu a Rady 2014/53/EU:**

Produkt byl uveden na trh v souladu s čl. 17 odst. 2 písm. a), b), c); čl. 17 odst. 3 písm. a), b), c); čl. 17 odst. 4 písm. a), b) směrnice RED.

**Za správu technické dokumentace tohoto zařízení odpovídá:**

Ascendor GmbH, Oddělení technického rozvoje a dokumentace  
Drautendorf 48, 4174 Niederwaldkirchen, Rakousko



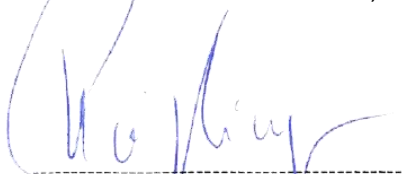



Jakékoli úpravy na zařízení a nedodržení podmínek a pokynů uvedených v původních instalačních, provozních a servisních manuálech bude mít za následek, že toto prohlášení o shodě bude neplatné.



Dipl. Ing. Maximilian Priglmer, BSC.  
jednatel společnosti Ascendor Ltd.

V Niederwaldkirchenu, dne 15. 9. 2019

## 11. PROVOZNÍ STAV

ZOBRAZENÝ ZNAK	POPIS
	<b>HLAVNÍ OBRAZOVKA</b>
	<b>Levé tlačítko pro zahájení pojezdu aktivováno</b> Palubní tlačítko na plošině nebo PCB bylo aktivováno
	<b>Pravé tlačítko pro zahájení pojezdu aktivováno</b> Palubní tlačítko na plošině nebo PCB bylo aktivováno
	<b>Příkaz pojezdu aktivován skrze ovladač</b> Příkaz pojezdu byl aktivován skrze nástěnný nebo ruční dálkový ovladač
	<b>Párování dálkového ovladače</b> Přijímač je v režimu hledání, Ovladač lze uložit do paměti (Stiskněte a podržte tlačítka pro otevření a uzavření plošiny po dobu 10 vteřin)
	<b>Ovladač byl úspěšně spárován</b> Přijímač byl úspěšně naprogramován
	<b>Ovladače odstraněny</b> Všechny uložené ovladače byly vymazány

## 12. PRŮVODCE ŘEŠENÍM PROBLÉMŮ

### 12.1 V případě technické poruchy

V případě technické poruchy odstavte plošinu z provozu (vypnutím pomocí hlavního vypínače) a umístěte výstražné značky „MIMO PROVOZ!“ na plošinu a ovládací prvky.

Okamžitě kontaktujte svého dealera nebo kvalifikovaného technika. Ujistěte se, že je co nejrychleji porucha lokalizována a opravena.

Jestli je to možné, plošinu ze schodiště přemístěte, aby netvořila překážku při běžném používání schodiště, viz [odstavec 6.7.1](#) – „Nouzový provoz“. Pokud v případě poruchy cestující zrovna plošinu využíval, postupujte dle pokynů viz [odstavec 6.7.2](#) – „Nouzový záchranný postup“.



**POZNÁMKA: Při nouzové jízdě nebo záchranném postupu bezpodmínečně dodržujte v zájmu ochrany zdraví a bezpečí všechny bezpečnostní pokyny obsažené v tomto manuálu.**



Podrobné informace ohledně technických poruch naleznete v manuálu **Údržba a servis**.



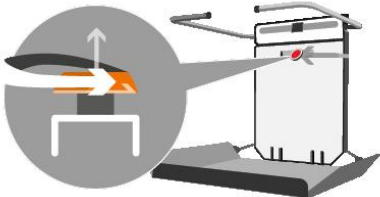

### 12.2 Reakce na technické poruchy

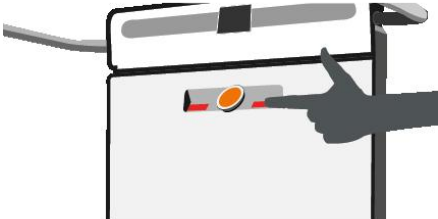
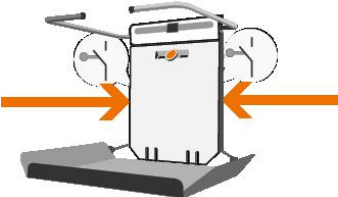

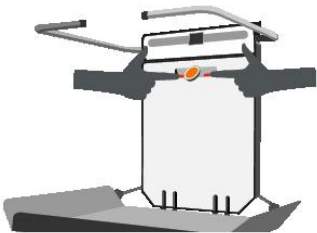

Vždy, když diagnostický systém detekuje chybu, zazní **zvukový signál**.

Na obrazovce se zobrazí příslušný grafický znak; na každou poruchu byste měli reagovat dle pokynů uvedených v pravém sloupci níže:



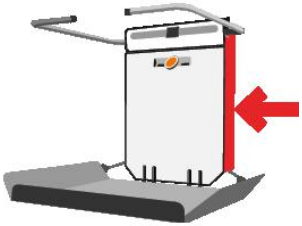
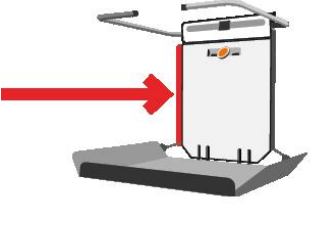

ZOBRAZENÝ ZNAK	CHYBA A ŘEŠENÍ
<p><b>Nouzové zastavení aktivováno</b></p> 	<p><b>Chyba:</b> Bylo aktivováno tlačítko nouzového zastavení</p> <p><b>Řešení:</b> Uvolněte tlačítko nouzového zastavení (otočte tlačítko doleva)</p>
<p><b>Slabá baterie</b></p> 	<p><b>Chyba:</b> Napětí baterie kleslo pod minimální nabití.</p> <p><b>Řešení:</b> Nabijte nebo vyměňte baterie.</p>
<p><b>Překročeno maximální zatížení</b></p> 	<p><b>Chyba:</b> Bylo překročeno maximální zatížení plošiny</p> <p><b>Řešení:</b> Snižte zatížení</p>



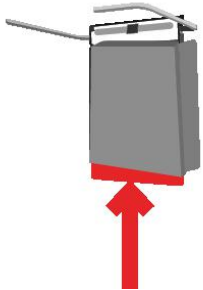
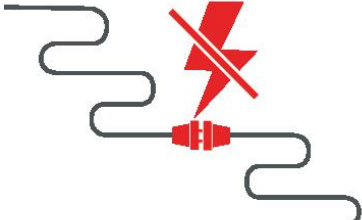
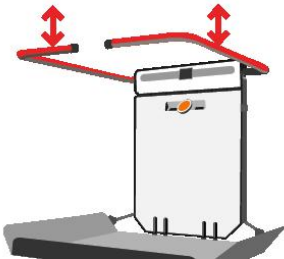
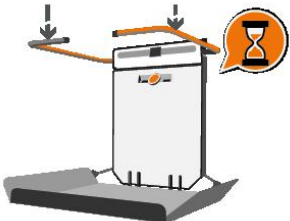
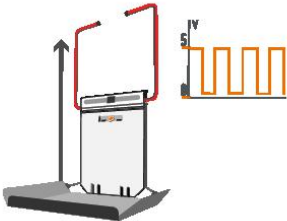

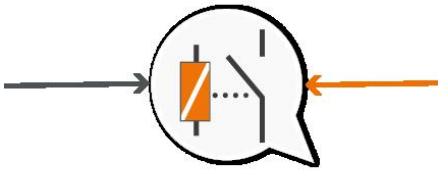
ZOBRAZENÝ ZNAK	CHYBA A ŘEŠENÍ
<p><b>Motory bezpečnostních bariér jsou přetíženy</b></p> 	<p><b>Chyba:</b> Bezpečnostní bariéry jsou zablokovány nebo se pohybují pomalu</p> <p><b>Řešení:</b> Odstraňte překážku nebo zkontrolujte stav motorů</p>
<p><b>Palubní ovl. prvky aktivovány – platforma uzavřena</b></p> 	<p><b>Chyba:</b> Palubní ovládací prvky jsou trvale aktivovány.</p> <p><b>Řešení:</b> Zkontrolujte, zda ovládací prvky nejsou aktivovány nečistotami nebo vodou skrze membránová tlačítka na plošině</p>
<p><b>Oba koncové spínače jsou aktivovány</b></p> 	<p><b>Chyba:</b> Horní a dolní koncové spínače jsou současně stisknuty</p> <p><b>Řešení:</b> Zkontrolujte oba koncové spínače Zkontrolujte, zda spínače fungují správně</p>
<p><b>Pojistka F2 je poškozená</b></p> 	<p><b>Chyba:</b> Zkrat motorů plošiny nebo motorů bezpečnostních bariér.</p> <p><b>Řešení:</b> Vyměňte pojistku F2</p>
<p><b>Pojistka F3 je poškozená</b></p> 	<p><b>Chyba:</b> Zkrat hnacího motoru, Vadný ovladač motoru</p> <p><b>Řešení:</b> Vyměňte pojistku F3 (PLV9 60 A), Zkontrolujte hnací motor Zkontrolujte ovladač motoru</p>





ZOBRAZENÝ ZNAK	CHYBA A ŘEŠENÍ
<p data-bbox="288 226 651 255">Cestovní senzor je poškozený</p> 	<p data-bbox="1082 280 1177 309"><b>Chyba:</b></p> <p data-bbox="857 318 1409 383">Cestovní senzor je poškozený nebo nesprávně nastavený</p> <p data-bbox="1082 423 1177 452"><b>Řešení:</b></p> <p data-bbox="1015 461 1249 490">Zkontrolujte senzor</p> <p data-bbox="946 499 1318 528">Zkontrolujte nastavení senzoru</p>
<p data-bbox="229 586 708 616">Podlaha plošiny není správně uzavřena</p> 	<p data-bbox="1082 676 1177 705"><b>Chyba:</b></p> <p data-bbox="844 714 1423 743">Nedošlo ke správnému uzavření podlahy plošiny</p> <p data-bbox="1082 784 1177 813"><b>Řešení:</b></p> <p data-bbox="820 822 1447 851">Podlahu plošiny zavřete pomocí dálkového ovladače</p>
<p data-bbox="258 947 679 976">Obě jízdní tlačítka jsou aktivována</p> 	<p data-bbox="1082 1019 1177 1048"><b>Chyba:</b></p> <p data-bbox="880 1057 1383 1086">Obě jízdní tlačítka byla stisknuta současně</p> <p data-bbox="1082 1126 1177 1155"><b>Řešení:</b></p> <p data-bbox="844 1164 1423 1229">Zkontrolujte, zda nečistoty nebo voda neaktivují tlačítka skrze jejich membrány</p>
<p data-bbox="266 1308 673 1337">Bylo aktivováno aretační zařízení</p> 	<p data-bbox="1082 1364 1177 1393"><b>Chyba:</b></p> <p data-bbox="951 1402 1313 1431">Aktivovalo se aretační zařízení</p> <p data-bbox="1082 1471 1177 1500"><b>Řešení:</b></p> <p data-bbox="971 1509 1294 1538">Resetujte aretační zařízení</p> <p data-bbox="954 1547 1308 1576">Zkontrolujte příčinu aktivace,</p> <p data-bbox="927 1585 1337 1615">Vizuálně zkontrolujte aretační hák</p>
<p data-bbox="279 1671 659 1700">Byla aktivována kontaktní lišta</p> 	<p data-bbox="1082 1742 1177 1771"><b>Chyba:</b></p> <p data-bbox="927 1780 1340 1809">Překážka aktivovala kontaktní lištu</p> <p data-bbox="1082 1850 1177 1879"><b>Řešení:</b></p> <p data-bbox="820 1888 1447 1953">Odstraňte překážku a ujistěte se, že se plošina může volně pohybovat</p>



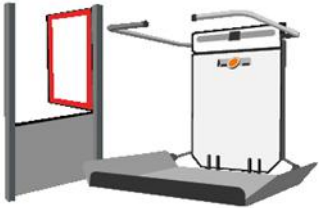

ZOBRAZENÝ ZNAK	CHYBA A ŘEŠENÍ
<p data-bbox="188 226 751 293"><b>Aktivován kontaktní senzor na levé nájezdové rampě</b></p> 	<p data-bbox="1082 282 1177 311"><b>Chyba:</b></p> <p data-bbox="866 318 1401 385">Překážka aktivovala kontaktní senzor na levé nájezdové rampě</p> <p data-bbox="1082 423 1177 452"><b>Řešení:</b></p> <p data-bbox="826 461 1442 528">Odstraňte překážku a ujistěte se, že se rampa může volně pohybovat</p>
<p data-bbox="180 589 762 656"><b>Aktivován kontaktní senzor na pravé nájezdové rampě</b></p> 	<p data-bbox="1082 642 1177 672"><b>Chyba:</b></p> <p data-bbox="858 680 1410 748">Překážka aktivovala kontaktní senzor na pravé nájezdové rampě</p> <p data-bbox="1082 786 1177 815"><b>Řešení:</b></p> <p data-bbox="826 824 1442 891">Odstraňte překážku a ujistěte se, že se rampa může volně pohybovat</p>
<p data-bbox="264 947 675 976"><b>Pravý kontaktní senzor aktivován</b></p> 	<p data-bbox="1082 1021 1177 1050"><b>Chyba:</b></p> <p data-bbox="871 1059 1394 1088">Překážka aktivovala pravý kontaktní senzor.</p> <p data-bbox="1082 1126 1177 1155"><b>Řešení:</b></p> <p data-bbox="839 1164 1430 1232">Odstraňte překážku a ujistěte se, že senzor již nic neblokuje</p>
<p data-bbox="272 1305 667 1335"><b>Levý kontaktní senzor aktivován</b></p> 	<p data-bbox="1082 1379 1177 1408"><b>Chyba:</b></p> <p data-bbox="879 1417 1385 1447">Překážka aktivovala levý kontaktní senzor.</p> <p data-bbox="1082 1485 1177 1514"><b>Řešení:</b></p> <p data-bbox="839 1523 1430 1590">Odstraňte překážku a ujistěte se, že senzor již nic neblokuje</p>
<p data-bbox="264 1664 675 1693"><b>Horní kontaktní senzor aktivován</b></p> 	<p data-bbox="1082 1738 1177 1767"><b>Chyba:</b></p> <p data-bbox="871 1776 1394 1805">Překážka aktivovala horní kontaktní senzor.</p> <p data-bbox="1082 1843 1177 1872"><b>Řešení:</b></p> <p data-bbox="839 1881 1430 1948">Odstraňte překážku a ujistěte se, že senzor již nic neblokuje.</p>

ZOBRAZENÝ ZNAK	CHYBA A ŘEŠENÍ
<p data-bbox="248 226 687 253">Senzor pro ochranu prstů aktivován</p>  <p data-bbox="317 584 619 611">Žádná elektrická energie</p> 	<p data-bbox="1083 297 1177 324"><b>Chyba:</b></p> <p data-bbox="971 336 1294 362">Překážka aktivovala senzor</p> <p data-bbox="1083 405 1177 432"><b>Řešení:</b></p> <p data-bbox="839 443 1430 510">Odstraňte překážku a ujistěte se, že senzor již nic neblokuje</p> <p data-bbox="1083 674 1177 701"><b>Chyba:</b></p> <p data-bbox="876 712 1390 739">Nabíječka není zapojena nebo je nefunkční</p> <p data-bbox="1083 781 1177 808"><b>Řešení:</b></p> <p data-bbox="826 819 1442 846">Zkontrolujte stav nabíječky a síťové napájecí napětí</p>
<p data-bbox="231 943 708 1005">S bezpečnostními bariérami bylo ručně manipulováno</p> 	<p data-bbox="1083 1046 1177 1072"><b>Chyba:</b></p> <p data-bbox="882 1084 1382 1111">Bezpečnostní bariéry byly ručně zvednuty</p> <p data-bbox="1083 1153 1177 1180"><b>Řešení:</b></p> <p data-bbox="850 1191 1417 1218">Ovládejte bezpečnostní bariéry pomocí tlačítek</p>
<p data-bbox="186 1332 751 1359">Motory bezpečnostních bariér jsou poškozené</p> 	<p data-bbox="1083 1404 1177 1431"><b>Chyba:</b></p> <p data-bbox="847 1442 1420 1509">Motory bezpečnostních bariér nejsou připojeny nebo nejsou funkční</p> <p data-bbox="1083 1552 1177 1579"><b>Řešení:</b></p> <p data-bbox="873 1590 1393 1617">Zkontrolujte motory bezpečnostních bariér</p>
<p data-bbox="264 1691 671 1718">Horní Hallův senzor je poškozený</p> 	<p data-bbox="1083 1749 1177 1776"><b>Chyba:</b></p> <p data-bbox="841 1787 1426 1854">Hallův senzor na motoru bezpečnostní bariéry je odpojený, poškozený nebo nesprávně nastavený</p> <p data-bbox="1083 1928 1177 1955"><b>Řešení:</b></p> <p data-bbox="912 1966 1353 1993">Zkontrolujte senzor a jeho nastavení</p>

ZOBRAZENÝ ZNAK	CHYBA A ŘEŠENÍ
<p data-bbox="256 226 683 255">Spodní Hallův senzor je poškozený</p> 	<p data-bbox="1082 297 1177 327"><b>Chyba:</b></p> <p data-bbox="842 333 1426 400">Hallův senzor na motoru bezpečnostní bariéry je odpojený, poškozený nebo nesprávně nastavený</p> <p data-bbox="1082 477 1177 506"><b>Řešení:</b></p> <p data-bbox="914 515 1355 544">Zkontrolujte senzor a jeho nastavení</p>
<p data-bbox="300 622 639 651">Hlavní jistič F1 je poškozený</p> 	<p data-bbox="1082 712 1177 741"><b>Chyba:</b></p> <p data-bbox="967 748 1302 777">Hlavní jistič F1 je poškozený</p> <p data-bbox="1082 819 1177 848"><b>Řešení:</b></p> <p data-bbox="943 857 1326 887">Vyměňte hlavní jistič F1 za nový</p>
<p data-bbox="300 983 639 1012">Hlavní kontakt je poškozený</p> 	<p data-bbox="1082 1039 1177 1068"><b>Chyba:</b></p> <p data-bbox="866 1077 1402 1144">Hlavní kontakt je poškozený nebo nesprávně nastavený.</p> <p data-bbox="1082 1182 1177 1211"><b>Řešení:</b></p> <p data-bbox="866 1220 1402 1249">Zkontrolujte hlavní kontakt a jeho nastavení</p>
<p data-bbox="261 1346 676 1375">Tlačítko nouzové jízdy aktivováno</p> 	<p data-bbox="1082 1435 1177 1464"><b>Chyba:</b></p> <p data-bbox="930 1473 1339 1503">Je stisknuto tlačítko nouzové jízdy</p> <p data-bbox="1082 1543 1177 1572"><b>Řešení:</b></p> <p data-bbox="946 1581 1323 1610">Uvolněte tlačítko nouzové jízdy</p>
<p data-bbox="277 1706 660 1736">Plošina není v parkovací poloze</p> 	<p data-bbox="1082 1780 1177 1809"><b>Chyba:</b></p> <p data-bbox="820 1818 1450 1886">Plošina není správně umístěna ve stanici, nelze tudíž plošinu uvést do parkovací polohy</p> <p data-bbox="1082 1924 1177 1953"><b>Řešení:</b></p> <p data-bbox="906 1962 1362 1991">Přemístěte plošinu do správné polohy</p>

ZOBRAZENÝ ZNAK	CHYBA A ŘEŠENÍ
<p data-bbox="357 226 579 255"><b>Porucha přijímače</b></p> 	<p data-bbox="1083 280 1177 309"><b>Chyba:</b></p> <p data-bbox="828 315 1437 383">Signály vysílané dálkovými ovladači nejsou správně přijímány</p> <p data-bbox="1083 423 1177 452"><b>Řešení:</b></p> <p data-bbox="828 459 1437 526">Zmenšete vzdálenost mezi ovladačem a přijímačem Zkontrolujte, zda přijímač funguje, jak má</p>
<p data-bbox="293 586 646 616"><b>Nízké napětí baterie vysílače</b></p> 	<p data-bbox="1083 658 1177 687"><b>Chyba:</b></p> <p data-bbox="863 694 1404 761">Baterie v nástěnných nebo ručních dálkových ovladačích jsou vybité</p> <p data-bbox="1083 801 1177 831"><b>Řešení:</b></p> <p data-bbox="1027 837 1235 866">Vyměňte baterie.</p>
<p data-bbox="170 947 767 976"><b>Komunikační problém s bezdrátovým ovladačem</b></p> 	<p data-bbox="1083 1019 1177 1048"><b>Chyba:</b></p> <p data-bbox="868 1055 1399 1084">Bezdrátový ovladač hlásí komunikační chybu</p> <p data-bbox="1083 1124 1177 1153"><b>Řešení:</b></p> <p data-bbox="825 1160 1442 1227">Zmenšete vzdálenost mezi ovladačem a přijímačem Zkontrolujte, zda ovladač funguje, jak má</p>
<p data-bbox="341 1310 596 1339"><b>Nelze otevřít plošinu</b></p> 	<p data-bbox="1083 1400 1177 1429"><b>Chyba:</b></p> <p data-bbox="959 1435 1307 1464">Plošina je v parkovací poloze.</p> <p data-bbox="1083 1505 1177 1534"><b>Řešení:</b></p> <p data-bbox="906 1541 1359 1570">Uvedte plošinu do normálního režimu</p>
<p data-bbox="188 1671 751 1700"><b>Koncový spínač motoru rampy není aktivován</b></p> 	<p data-bbox="1083 1742 1177 1771"><b>Chyba:</b></p> <p data-bbox="948 1778 1318 1807">Nájezdová rampa není zavřena</p> <p data-bbox="1083 1848 1177 1877"><b>Řešení:</b></p> <p data-bbox="833 1883 1433 1951">Zkontrolujte koncový spínač motoru rampy a jeho nastavení</p>

ZOBRAZENÝ ZNAK	CHYBA A ŘEŠENÍ
<p>Koncový spínač motoru rampy není aktivován</p> 	<p><b>Chyba:</b> Koncový spínač je buď poškozený nebo špatně nastavený</p> <p><b>Řešení:</b> Zkontrolujte koncový spínač a jeho nastavení</p>
<p>Dvířka nejsou zavřena</p> 	<p><b>(Platí pouze pro PLV9)</b></p> <p><b>Chyba:</b> Dvířka nejsou správně zavřena.</p> <p><b>Řešení:</b> Zavřete dvířka, zkontrolujte kontakty a nastavení parametrů</p>
<p>Dvířka nejsou uzamčena</p> 	<p><b>(Platí pouze pro PLV9)</b></p> <p><b>Chyba:</b> Dvířka nejsou bezpečně uzamčena.</p> <p><b>Řešení:</b> Zkontrolujte západky dvířek a nastavení parametrů</p>
<p>Rezervní vstup</p> 	<p><b>Chyba:</b> Pro zahájení pojezdu musí být k dispozici rezervní vstup</p> <p><b>Řešení:</b> Zkontrolujte zapojení externích ovládacích prvků</p>
<p>Otevření či uzavření plošiny s rezervním vstupem</p> 	<p><b>Chyba:</b> Pro zahájení pojezdu musí být k dispozici rezervní vstup</p> <p><b>Řešení:</b> Zkontrolujte zapojení externích ovládacích prvků</p>

ZOBRAZENÝ ZNAK	CHYBA A ŘEŠENÍ
<p>Vadný modul nouzového volání (telefon)</p> 	<p><b>Chyba:</b> Modul nouzového volání je vadný, není vložena SIM karta</p> <p><b>Řešení:</b> Zkontrolujte modul nouzového volání a sílu příjmu GSM</p>
<p>Vadný modul nouzového volání (kód 4)</p> 	<p><b>Chyba:</b> Modul nouzového volání není připojen k mobilní síti, SIM karta je zablokována PIN kódem</p> <p><b>Řešení:</b> Použijte SIM kartu bez PIN kódu</p>
<p>Modul nouzového volání není připojen</p> 	<p><b>Chyba:</b> Modul nouzového volání není připojen nebo správně nastaven</p> <p><b>Řešení:</b> Zkontrolujte funkčnost modulu nouzového volání a jeho nastavení</p>
<p>Plošinu lze ovládat pouze skrze palubní ovl. prvky</p> 	<p><b>Chyba:</b> Plošinu lze ovládat pouze pomocí palubních ovládacích prvků, špatné nastavení</p> <p><b>Řešení:</b> Pojezd plošiny je možný pouze v případě, že je plošina v zavřené poloze a pouze s použitím palubních ovládacích prvků</p>
<p>Závada řídicí jednotky motoru</p> 	<p><b>Chyba:</b> Řídicí jednotka motoru je poškozená.</p> <p><b>Řešení:</b> Zkontrolujte řídicí jednotku motoru Vyměňte řídicí jednotku motoru</p>

ZOBRAZENÝ ZNAK	CHYBA A ŘEŠENÍ
<p data-bbox="177 226 762 293">Spínač bezpečnostních bariér <i>b6.1</i> není správně nastaven</p> 	<p data-bbox="1082 297 1177 331"><b>Chyba:</b></p> <p data-bbox="836 333 1433 405">Mikro spínač <i>b6.1</i> na spodní bezpečnostní bariéře není správně nastaven</p> <p data-bbox="1082 443 1182 477"><b>Řešení:</b></p> <p data-bbox="1046 479 1219 512">Seřídte spínač</p>

### 13. DEMONTÁŽ A LIKVIDACE

Demontáž a likvidaci smí provádět pouze autorizovaný partner spol. Ascendor.

V souladu se Směrnicí Evropského parlamentu a Rady 2012/19/EU o likvidaci použitých elektrických zařízení musí být použitá elektrická zařízení sbírána odděleně a recyklována způsobem šetrným k životnímu prostředí.



### 14. PŘEPRAVA

Velikost a váha jednotky bude záviset na přesné konfiguraci objednaného kusu.

Hmotnost je uvedena na certifikačním štítku, který je umístěn na plošině.

Přeprava jednotky se provádí pouze skrze uznávané přepravní společnosti nebo spediční agenty. Na škody, které vzniknou za jakýchkoli jiných okolností, se záruka **nevztahuje**.

### 15. INSTALACE A UVEDENÍ DO PROVOZU

Instalaci plošiny a její uvedení do provozu smí provádět pouze kvalifikovaný, vyškolený personál spol. Ascendor nebo partnerů spol. Ascendor.

Před instalací musí být zkontrolována nosnost stěn a nosných prvků, ke kterým bude jednotka nainstalována. Tuto kontrolu musí provést montážní technik nebo kvalifikovaný stavební technik.

Během instalace je třeba věnovat zvýšené pozornosti tomu, aby bylo zajištěno, že provoz plošiny nebude narušován nebo omezován (např. vibracemi, kontaktem apod.) jakýmkoli jiným zařízením v blízkosti plošiny.

Tyto zařízení narušující provoz plošiny mohou mít nepříznivý dopad na elektroniku a konstrukci jednotky.

### 16. INSTALACE POJEZDOVÝCH KOLEJNIC (Komentář 5)

Podrobný instalační výkres schodišťové plošiny naleznete v kartonové krabici, která je uvnitř hlavní dřevěné přepravní bedny.

Tato krabice také obsahuje instalační materiál, nabíječku a dálkové ovladače.

Další informace týkající se instalace plošiny naleznete v druhé části uživatelského manuálu – **Montážní příručka**.

Pro případné dotazy ohledně instalace (nebo pokud v průběhu instalace narazíte na problém) kontaktujte svého dealera nebo zákaznickou podporu spol. Ascendor.

## 17. ÚDRŽBA



V zájmu ochrany zdraví a zachování bezpečnosti nezapomeňte před prováděním jakékoli údržby či opravy vypnout hlavní vypínač (viz odstavec 2.4 – „Servisní přístupový kryt pojistkové skříňky“) a odpojit plošinu od el. napětí!

### 17.1 Obecná údržba

Následující údržbové práce mohou být prováděny provozovatelem nebo pověřenou osobou:

- **Pro odstranění nečistot a usazenin z ozubených pojezdových kolejnič** (černé stopy stlačeného prachu) lze kolejnič vyčistit pomocí **čisticího spreje určeného na nerezovou ocel (aplikujte pouze slabou vrstvu!)**  
Po očištění pojezdové kolejnič jakýmkoli odmašťovacím prostředkem by měla být kolejnič ošetřena čisticím sprejem určeným na nerezovou ocel, aby byl zajištěn hladký, plynulý pojezd.
- Po nějaké době mohou **panty nájezdových ramp a plošiny** v důsledku tření a opotřebení **vydávat pískavé zvuky**.  
To lze eliminovat pomocí aplikace komerčně dostupného maziva na postižené části.
- Doporučujeme odstranit nečistoty z plošiny a ramp pomocí vlhkého hadříku nebo mopu. Před dalším použitím tyto části důkladně vysušte!



**VAROVÁNÍ! Při práci na pojezdových kolejničích hrozí nebezpečí úrazu, jelikož se zde nachází ostré hrany!**

**Doporučujeme, aby pracovníci při provádění údržby používali ochranné rukavice!**

### 17.2 Kontrola nouzových funkcí

Kromě obecné údržby je třeba provádět pravidelnou kontrolu funkčnosti všech nouzových a bezpečnostních prvků:

Funkce ke kontrole	Časový rozvrh		Správné fungování
• Tlačítko nouzového zastavení	Stiskněte jednou měsíčně	→	Plošina se zastaví
• Tlačítko nouzového volání	Stiskněte jednou měsíčně	→	Uslyšíte zvukový signál
• Kontaktní lišta (spodní strana plošiny)	Zkontrolujte jednou za šest měsíců	→	Pojezd dolů se zastaví
• Senzory na nájezdových rampách	Zkontrolujte jednou za šest měsíců	→	Pojezd nahoru/dolů se zastaví
• Všechny ostatní kontaktní senzory	Zkontrolujte jednou za šest měsíců	→	Pojezd nahoru/dolů se zastaví

**DŮLEŽITÉ!** Nedodržení tohoto rutinního postupu bude mít za následek **ztrátu záruky!**

### 17.3 Údržba baterií

Životnost baterií je v průměru 3–5 let.

Aby byla zajištěna provozní spolehlivost schodišťové plošiny, doporučujeme, aby byly baterie měněny každé 3 roky. Tuto výměnu by měl provádět kvalifikovaný servisní technik.



Plošina by měla být provozována nejméně jednou za dva týdny!

V případě venkovní instalace použijte kryt proti dešti, který je součástí dodávky, aby byla plošina chráněna před nepříznivým počasím.

#### 17.4 Každoroční kontrola údržby

Schodišťová plošina by měla být nejméně jednou ročně podrobena důkladné prohlídce a servisu v souladu s 3. částí uživatelského manuálu – **Údržba a servis**.

Aby byla zaručena bezpečnost a spolehlivost tohoto produktu, všechny práce a opravy by měli vykonávat partneři spol. Ascendor nebo kvalifikovaní servisní technici. Pro zajištění spolehlivosti používejte pouze originální náhradní díly.

Na škody, u nich lze prokázat, že k nim došlo v důsledku zanedbání nebo nedodržení výše uvedených pokynů, se **záruka nevztahuje!**

Další informace naleznete v odstavci 3.1 – „Záruční podmínky“

#### 17.5 Každoroční inspekce autorizovaným inspektorem

Mimo údržbu prováděnou servisními technikami musí být plošina alespoň jednou ročně zkontrolována autorizovaným inspektorem. Za provedení inspekce odpovídá provozovatel.



Nutné pouze pokud to vyžadují vnitrostátní právní předpisy.

## 18. TECHNICKÝ LIST

### Standardní výbava:

- Plně automatický provoz plošiny a bezpečnostních bariér
- Barevný displej
- Zábradlí a ozubené pojezdové kolejnice z nerezové oceli
- Ovládací panel s moderními senzorovými tlačítky
- Příjemný a plynulý start i zastavení
- Tlačítko nouzového zastavení a tlačítko nouzového volání
- Překážkové senzory namontované na všech stranách jednotky
- 24V baterie (včetně nabíječky)

### Prostorové požadavky:

- 27 cm se zavřenou plošinou

### Velikosti plošiny v mm

- 800 x 800 / 800 x 760 / 800 x 710 / 800 x 650
- 900 x 800 / 900 x 760
- 1000 x 800 / 1000 x 710
- 1000 x 900 (volitelné)
- 1210 x 830 / 1250 x 800 (volitelné)
- 1300 x 800 (volitelné)

### Nosnost:

- 225 kg (standardní)
- 300 kg (volitelné)

### Provozní úhly:

- 0-47° (standardní)
- 0-50° (volitelné)

### Provozní rychlost:

- 0,11 – 0,15 m/s

### Zrychlení:

- Maximální efektivní zrychlení (při zátěži) nepřesahuje 2,5 m/s

### Hlučnost:

- Hladina provozního hluku plošiny nepřesahuje 63 dB (A)

### Ovládací prvky:

- Bezdrátové dálkové ovladače
  - Nástěnné dálkové ovládání
  - Ergonomické ruční dálkové ovládání

### Barevné provedení:

- Kovově stříbrná RAL 9006 (standardní)
- Vlastní RAL provedení (volitelné – na vyžádání)
- Povrchová úprava z nerezové oceli (volitelné – na vyžádání)

### Materiály:

- Lehká, práškově lakovaná ocelová/hliníková konstrukce
- Vnitřní nosné prvky z pozinkované oceli
- Krycí panely z plastu odolného proti poškrábání

### Pojezdové kolejnice:

- Trubková horní kolejnice z nerezové oceli
- Spodní kolejnice z nerezové oceli s ozubenou tyčí





**Medeos s.r.o.**

Domažlická 1256/1

130 00 Praha 3

Česká republika

Tel.: +420 800 866 866

[www.medeos.cz](http://www.medeos.cz)